



**SOUNDCAST**

---



---

**OUTCAST JUNIOR MANUALE UTENTE**

La ringraziamo per aver acquistato un prodotto wireless Soundcast Systems.  
I prodotti Soundcast permettono di realizzare un sistema di trasmissione audio di alta qualità e privo di interferenze.

**ATTENZIONE: LEGGERE LE ISTRUZIONI DEL PRESENTE MANUALE E QUELLE INDICATE SULL'UNITÀ. CONSERVARE LE ISTRUZIONI PER CONSULTAZIONI FUTURE. RISPETTARE TUTTE LE AVVERTENZE E SEGUIRE TUTTE LE ISTRUZIONI.**

Questo apparecchio è stato progettato e fabbricato in modo da garantire la sicurezza personale. Un uso scorretto può provocare scosse elettriche o incendi. Le protezioni di cui l'unità è dotata sono efficaci solo se l'utente osserva le seguenti procedure per l'installazione, l'uso e la manutenzione. L'unità è realizzata esclusivamente con transistor e non contiene parti riparabili dall'utente.

### **Alimentatore AC/DC**

Utilizzare esclusivamente l'alimentatore AC/DC o il cavo di alimentazione forniti da Soundcast Systems. Non utilizzare alimentatori AC/DC non originali. In caso contrario, l'alimentatore AC/DC potrebbe danneggiare il prodotto e annullare la garanzia.

### **NORME DI SICUREZZA**

1. Leggere le istruzioni.
2. Leggere attentamente le avvertenze.
3. Attenersi a tutte le istruzioni
4. Non utilizzare l'unità in acqua. OutCast Junior è resistente alle intemperie ma non è impermeabile. Si consiglia di tenere l'unità all'aperto durante l'uso. Quando il prodotto non è in uso, custodirlo in ambienti interni.
5. Per l'utilizzo dell'unità all'aperto, si consiglia di utilizzare esclusivamente l'alimentazione a batterie. L'alimentatore AC/DC in dotazione è progettato esclusivamente per l'uso in ambienti interni.
6. Pulire esclusivamente con un panno asciutto.
7. Non ostruire le feritoie di ventilazione. Eseguire l'installazione secondo le istruzioni del produttore.
8. Non installare il prodotto vicino a fonti di calore quali radiatori, termosifoni, stufe o altri apparecchi (compresi amplificatori) che generano calore.
9. Non eludere la protezione di sicurezza della spina polarizzata o dotata di messa a terra. La spina polarizzata ha due spinotti, uno più grande dell'altro. La spina con messa a terra ha due lamine e un terzo spinotto. La lamina grande o il terzo spinotto hanno una funzione di sicurezza. Se la spina in dotazione non entra nella presa elettrica, consultare un elettricista per sostituire la presa obsoleta. – solo per le nazioni con rete elettrica a 110 V
10. Evitare che il cavo di alimentazione venga calpestato o compresso, soprattutto in corrispondenza delle spine, delle prese e del punto di uscita dall'apparecchio.
11. Utilizzare esclusivamente complementi/accessori specificati dal produttore.
12. Tutte le riparazioni devono essere eseguite da personale qualificato. La riparazione è necessaria per qualsiasi danno all'apparecchio, per esempio al cavo o alla spina di alimentazione, in caso di perdite di liquido o di cadute di oggetti sull'apparecchio, se l'apparecchio è stato esposto a pioggia o umidità, se non funziona normalmente o se è caduto.

### **NORME DI SICUREZZA**



Il simbolo del fulmine all'interno del triangolo equilatero avverte l'utente della presenza di tensioni pericolose e non isolate all'interno del prodotto, di valore sufficiente a costituire il rischio di scosse elettriche per le persone.



Il punto esclamativo all'interno del triangolo equilatero avverte l'utente della presenza di istruzioni importanti per l'uso e la manutenzione (riparazione) nella documentazione che accompagna il prodotto.

### **AVVERTENZE:**

PER RIDURRE IL RISCHIO DI INCENDI O SCOSSE ELETTRICHE, NON ESPORRE L'APPARECCHIO ALLA PIOGGIA O ALL'UMIDITÀ. ALL'INTERNO DEL PRODOTTO SONO PRESENTI COMPONENTI AD ALTA TENSIONE. NON APRIRE L'INVOLUCRO ESTERNO. LA RIPARAZIONE DEVE ESSERE ESEGUITA ESCLUSIVAMENTE DA PERSONALE QUALIFICATO.

### **ATTENZIONE:**

In caso di sostituzione dell'alimentatore a connessione diretta o di un alimentatore separato collegato via cavo, l'apparecchio utilizzato per la sostituzione deve essere identico a quello sostituito o di tipo consigliato dal produttore

**PER EVITARE SCOSSE ELETTRICHE, INSERIRE COMPLETAMENTE LA LAMINA PIÙ GRANDE DELLA SPINA NEL FORO PIÙ GRANDE DELLA PRESA.. – solo per le nazioni con rete elettrica a 110 V.**

OutCast Junior utilizza una batteria NiMH (Nickel Metal Hydride) ricaricabile da 12 V per l'alimentazione a corrente continua. **Leggere le seguenti norme di sicurezza prima dell'uso.**  
Nota: la batteria deve essere caricata prima del primo utilizzo.

#### **Norme di sicurezza per le batterie Ni-MH:**

- Un uso scorretto può causare un cortocircuito delle batterie, la fusione dell'isolante e danni alle valvole o ai meccanismi di sicurezza, con il rischio di perdite, aumenti di calore o danneggiamenti. Durante l'uso delle batterie, osservare le seguenti precauzioni.
- Non gettare le batterie nel fuoco e non esporle ad alte temperature.
- Non inserire le batterie invertendo la polarità positiva e negativa.
- Se il collegamento con il caricabatterie non funziona correttamente, non forzare la batteria ma controllare la direzione del polo positivo e negativo.
- Non collegare le batterie direttamente a una presa di corrente o a prese 12 V per auto.
- Non collegare il polo positivo e negativo con oggetti metallici (es. cavo). Inoltre, non conservare o trasportare le batterie appendendole a collane in metallo, ecc.
- Non smontare o modificare la batteria.
- Non eseguire saldature dirette sulla batteria.
- Per la ricarica, utilizzare esclusivamente il caricabatterie in dotazione
- La batteria rilascia gas interni. Pertanto, non alterare il polo (+).
- La batteria contiene un liquido alcalino. Se il liquido entra a contatto con gli occhi, potrebbe causare la perdita della vista. In caso di contatto, sciacquare immediatamente gli occhi senza sfregare e contattare un medico.
- Non utilizzare la batteria se evidenzia segni di perdite, un cambio di colore/forma o altre variazioni di aspetto.
- Non bagnare la batteria né immergerla nell'acqua o in mare. In caso contrario, la batteria potrebbe sviluppare calore o ossidarsi.
- Non rimuovere o danneggiare il tubo di rivestimento. In caso contrario, la possibilità di cortocircuiti sarà maggiore e la batteria potrebbe perdere o sviluppare calore.
- Conservare la batteria lontano dalla portata dei bambini.
- Se all'acquisto la batteria è ossidata, genera calore o evidenzia altre anomalie, riportarla al punto vendita senza utilizzarla.
- Se non si utilizza la batteria, o il dispositivo rimane inutilizzato a lungo, rimuovere la batteria dal dispositivo e conservarla in un luogo asciutto, a una temperatura compresa tra -20°C e +35°C. In questo modo si evitano perdite e la formazione di ossido, ottimizzando le prestazioni della batteria e aumentandone la durata.
- La batteria non deve essere sottoposta a forze intense e non deve essere lanciata. In caso contrario, potrebbero verificarsi perdite o un aumento di calore.
- Non collocare la batteria alla luce diretta del sole, in auto ad alte temperature, davanti a stufe o in altri luoghi ad alte temperature. In caso contrario, potrebbero verificarsi perdite. Inoltre, le prestazioni della batteria e la durata potrebbero diminuire.

Per ulteriori domande sull'installazione o sull'uso dei prodotti, contattare Soundcast all'indirizzo e-mail:  
**info@soundcast.eu**

## La confezione contiene:



Cavo 3.5 mm > 3.5 mm

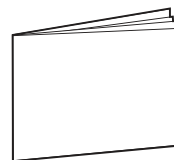

Manuale utente



Adattatore di alimentazione 12 V per auto

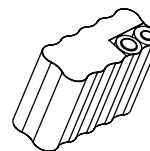

Batteria 12 V ricaricabile

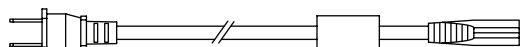

Cavo di alimentazione per alimentatore  
Outcast Junior

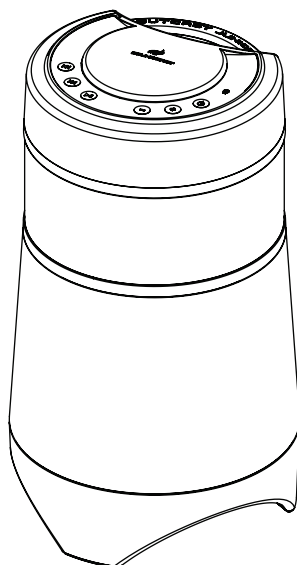

Outcast Junior

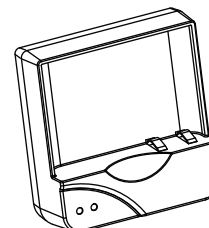

Caricabatteria



Alimentatore AC/DC per Outcast Junior

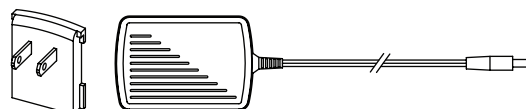

Alimentatore AC/DC per caricabatteria con  
clip per adattatore AC

Nota: in alcuni modelli, il trasmettitore è in dotazione con Outcast Junior. Se l'unità è munita di trasmettitore in dotazione, consultare il manuale del trasmettitore separato per una configurazione corretta e per l'uso degli accessori del trasmettitore.

## Alimentazione di Outcast Junior

Outcast Junior è in grado di funzionare con 3 tipi di alimentazione:

1. Batteria 12 V ricaricabile
2. Alimentatore AC/DC
3. Alimentazione 12 V per auto

## Carica e uso della batteria

Nota: la batteria deve essere caricata prima del primo utilizzo.

Collegare la clip AC all'alimentatore AC / DC come indicato.

1. Inserire la clip AC nel caricabatteria verificando che le due linguette siano allineate con le fessure, come indicato
2. Far scorrere la clip AC verso il basso fino a bloccarla con uno scatto
3. Per rimuovere la clip AC, premere la linguetta di rilascio

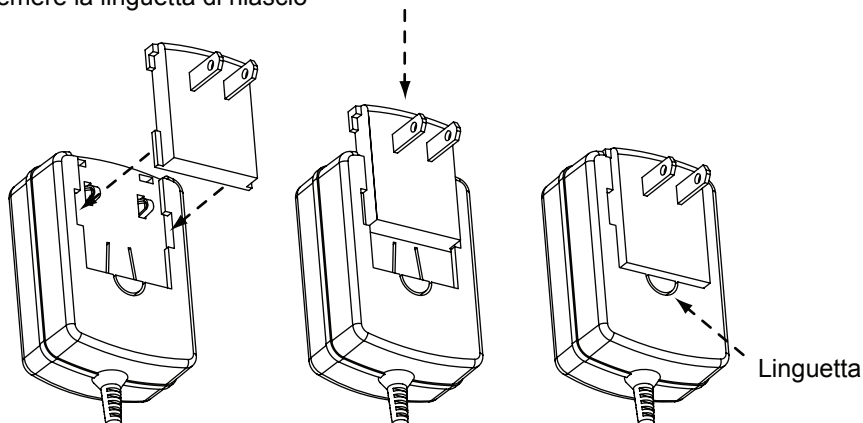



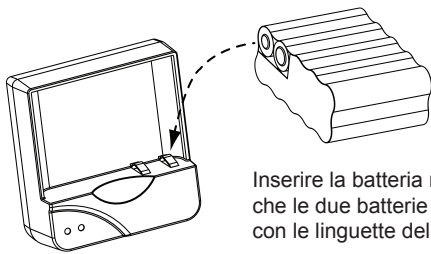

Inserire la batteria nel caricabatteria in modo che le due batterie esposte entrino a contatto con le linguette del caricabatterie

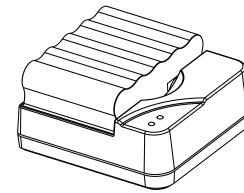

Per la carica delle batterie, verificare che la base sia collocata su una superficie piana

- \* Collegare il connettore DC al caricabatterie.
- \* Collegare l'alimentatore AC alla presa a muro.
- \* Inserire la batteria nel caricabatteria.
- \* Il caricabatteria è munito di due indicatori (rosso e verde).
- \* Se la batteria non è inserita nel caricabatteria, non si accende alcun indicatore.
- \* Dopo aver inserito la batteria nel caricabatteria, l'indicatore rosso si accende per indicare la carica.
- \* Quando la batteria è completamente carica, l'indicatore rosso si spegne e si accende l'indicatore verde: la batteria è pronta per l'uso ed è completamente carica. Normalmente, la carica dura 6-8 ore.

Attenzione: indicatori lampeggianti

\* Se l'indicatore rosso e verde lampeggiano alternatamente (rosso-verde-rosso-verde) e in modo continuo, si è verificato un problema con la batteria. Riposizionare la batteria nel caricabatteria. Se il caricabatteria non riprende a funzionare normalmente, contattare l'assistenza clienti Soundcast.

### Funzionamento a batteria

- \* Per inserire la batteria carica in Outcast Junior, ruotarla su un fianco.
- \* Ruotare le due linguette di tenuta e rimuovere il coperchio della batteria come indicato di seguito.
- \* Inserire la batteria nel vano di gomma all'interno del coperchio della batteria. Verificare che i contatti della batteria siano orientati correttamente e allineati ai contatti interni del vano batteria di Outcast Junior.
- \* Inserire la batteria e il coperchio della batteria in Outcast Junior. Riportare le linguette di tenuta in posizione di chiusura.
- \* L'unità è pronta per funzionare a batteria.

1. Ruotare le due linguette di tenuta per rimuovere il coperchio della batteria.

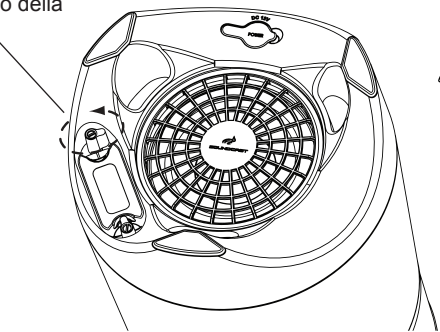

2. Inserire la batteria carica sul lato inferiore del coperchio della batteria. Notare le batterie esposte.

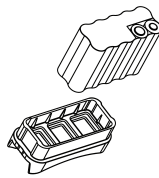

3. Installare la batteria. Verificare che le due batterie esposte siano allineate correttamente ai contatti interni del vano batteria.

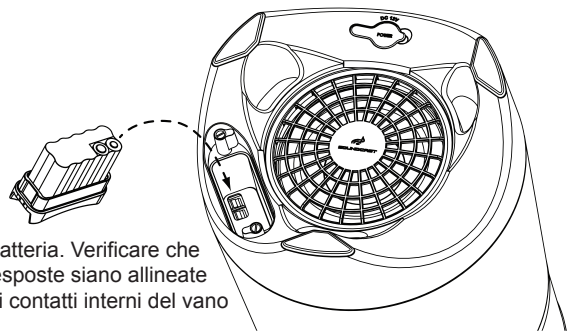

### Funzione di risparmio delle batterie

Outcast Junior funziona in due modalità di consumo energetico a seconda del volume impostato. In questo modo, l'unità ottimizza la durata delle batterie durante l'ascolto a bassi volumi, aumentando il consumo a volumi di ascolto superiori. In modalità di risparmio delle batterie, l'unità funziona fino a 18 ore con una singola ricarica. A volumi maggiori, la durata delle batterie è compresa fra 4 e 7 ore con una singola ricarica.

All'avvio iniziale, l'unità funziona in modalità di risparmio delle batterie. Aumentando il volume si noterà che, a un certo livello, il LED di alimentazione verde e/o il LED di sincronizzazione blu iniziano a lampeggiare in verde, blu-verde e blu in rapida successione. Questo indica che è stato superato il livello della modalità di risparmio delle batterie. Per tornare alla modalità di risparmio delle batterie, diminuire il volume fino a interrompere il lampeggiamento. Il LED lampeggia solo regolando il volume e torna allo stato normale dopo pochi secondi. Se si utilizza l'alimentatore AC o l'adattatore da 12 V per auto, il lampeggiamento dei LED indica semplicemente che sono stati raggiunti livelli di potenza maggiore.

Nota: allo spegnimento, Outcast Junior memorizza il volume corrente, che sarà utilizzato alla riaccensione dell'unità.

### Funzionamento a corrente alternata (AC/DC, consigliato solo in ambienti interni)

- \* Collegare il cavo di alimentazione AC all'alimentatore.
- \* Collegare il connettore DC dell'alimentatore a Outcast Junior.
- \* Collegare il cavo di alimentazione AC alla presa a muro.

### Alimentazione 12 V per auto

- \* Collegare il cavo di alimentazione 12 V per auto alla presa 12 V e il connettore DC a Outcast Junior.

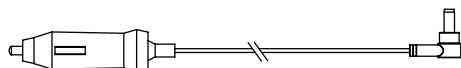

Adattatore 12 V per auto

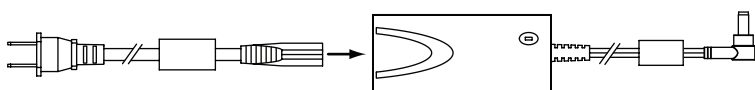

Collegare il cavo di alimentazione AC all'alimentatore AC/DC

Sollevare il coperchio di gomma per collegare l'alimentatore AC/DC o l'adattatore 12V

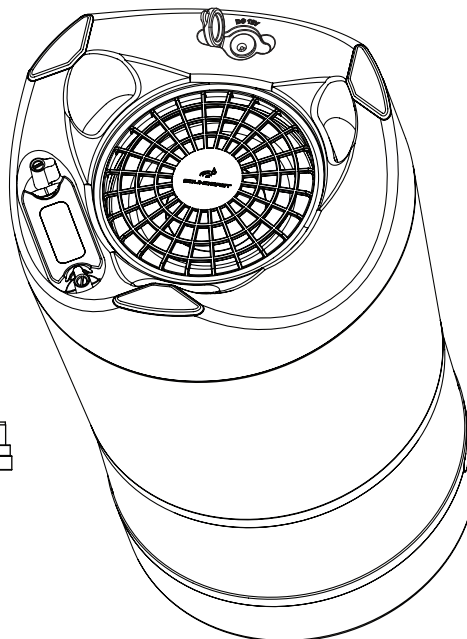

### Riproduzione musicale con Outcast Junior

Outcast Junior riproduce la musica da due sorgenti di ingresso diverse.

1. Riproduzione wireless da un trasmettitore Soundcast.
2. Riproduzione cablata tramite il connettore di ingresso ausiliario di Outcast Junior.

### Riproduzione wireless da un trasmettitore Soundcast

\*Per configurare un trasmettitore, consultare il manuale in dotazione con il trasmettitore Soundcast.

\* Nota: ogni trasmettitore Soundcast ha un selettore del canale (canale 1, 2 o 3). È necessario impostare il selettore del canale di Outcast Junior sullo stesso canale del trasmettitore.

\* Il selettore del canale di OutCast Junior si trova sotto il coperchio di gomma, sul lato superiore sinistro dell'unità. Sul coperchio di gomma è indicato "Aux in" e "Channel 1 2 3". Aprire il coperchio afferrando la linguetta sul lato inferiore dello stesso. Tirare delicatamente verso l'alto, non verso l'esterno. Il coperchio è fissato all'unità. Prestare attenzione a non staccarlo dall'unità. Dopo aver alzato il coperchio, posizionare il selettore del canale sullo stesso canale del trasmettitore.

Linguetta del coperchio di gomma

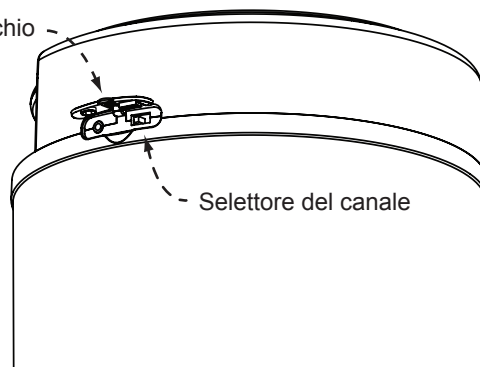

Selettore del canale

\* Accendere l'unità premendo il tasto di accensione sul tastierino superiore.

\* Si accende un indicatore verde, che quindi diventa blu. L'indicatore si trova sul lato superiore destro del tastierino, sotto l'icona dell'antenna.

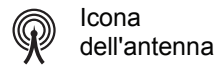
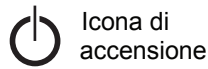

Se l'indicatore non diventa blu, l'unità non è collegata al trasmettitore. Riposizionare il selettore del canale in modo che l'indicatore diventi blu. Se i canali sono identici e non è ancora possibile collegare le unità, provare un canale diverso sul trasmettitore e reimpostare Outcast Junior in base alla nuova impostazione del trasmettitore. Se l'indicatore blu continua a non accendersi, provare ad avvicinare l'unità al trasmettitore fino a quando l'indicatore diventa blu.

Dopo aver posizionato il selettore del canale, ricollocare il coperchio di gomma nell'area incassata. Se il coperchio non viene ricollocato correttamente, l'acqua potrebbe entrare a contatto con il selettore e provocare guasti dell'unità.

Se durante l'accensione il dispositivo audio sorgente è in riproduzione, dopo un breve intervallo l'audio viene impostato automaticamente al volume preimpostato in fabbrica.

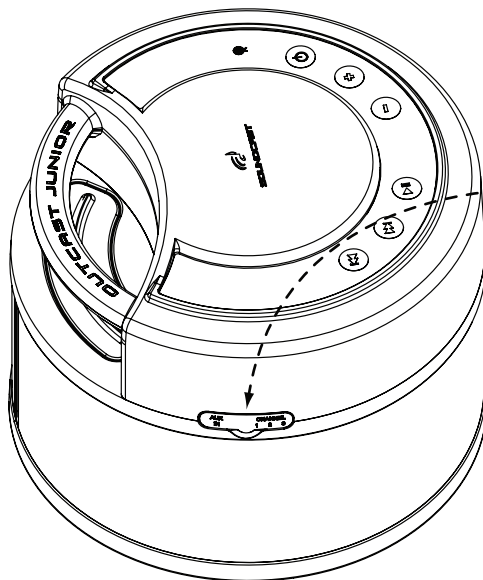

--- Dopo aver selezionato il canale o utilizzato l'ingresso ausiliario, ricollocare il coperchio di gomma in modo saldo e a filo con la superficie esterna.

### Funzioni del tastierino per l'utilizzo di Outcast Junior con un trasmettitore Soundcast

\*\* Se il prodotto viene utilizzato con un trasmettitore iCast, le funzioni Riproduzione/Pausa e di selezione dei brani funzionano come per un iPod. Inoltre, se si utilizza la connessione USB con un trasmettitore UAT, funzionano come per molti lettori multimediali per PC. I comandi Riproduzione/Pausa e di selezione dei brani non funzionano con i computer MAC. Tuttavia, l'audio viene riprodotto normalmente.



Brano precedente \*\*



Accensione/spengimento



Brano successivo \*\*



Riproduzione/Pausa \*\*

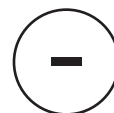

Volume giù

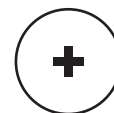

Volume su

## Riproduzione in modalità cablata tramite il connettore di ingresso ausiliario

Il connettore di ingresso ausiliario si trova sotto il coperchio di gomma, sul lato superiore sinistro dell'unità. Sul coperchio di gomma è indicato "Aux in" e "Channel 1 2 3". Aprire il coperchio afferrando la linguetta sul lato inferiore dello stesso. Tirare delicatamente verso l'alto, non verso l'esterno. Il coperchio è fissato all'unità. Prestare attenzione a non staccarlo dall'unità. Dopo aver sollevato il coperchio, inserire un'estremità del cavo 3,5 mm - 3,5 mm nel connettore di uscita dell'unità sorgente. Inserire l'altra estremità del cavo nel connettore di ingresso ausiliario di Outcast Junior.

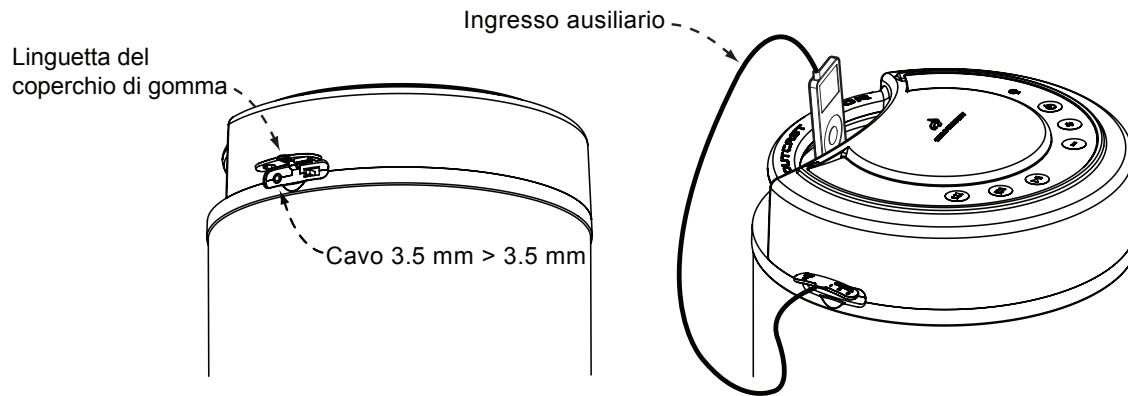

Collegando uno spinotto da 3,5 mm nel connettore ausiliario di Outcast Junior, la funzione wireless viene disattivata e la musica può essere riprodotta solo dall'ingresso locale. Per tornare alla funzione wireless, scollegare lo spinotto da 3,5 mm e ricollocare il coperchio di gomma nell'area incassata.

Con lo spinotto da 3,5 collegato, accendere l'unità con il tasto di accensione. In questa modalità, un indicatore LED verde si accende sul lato superiore destro del tastierino.



Icona di accensione



Indicatore LED

Accendere l'unità sorgente e premere il tasto di riproduzione sulla stessa. Se l'unità sorgente è dotata di comando del volume, si consiglia di portare il volume a  $\frac{3}{4}$  del volume massimo. In questo modo, i comandi del volume di Outcast Junior potranno agire in un campo di selezione maggiore.

**Nota:** se a volumi bassi la musica risulta distorta, ridurre il volume sull'unità sorgente fino a eliminare la distorsione.

## Funzioni del tastierino per l'utilizzo di Outcast Junior con un ingresso ausiliario

\*\* Se si utilizza l'ingresso ausiliario di Outcast Junior, i comandi Riproduzione/Pausa, Brano successivo e Brano precedente sono disattivati e non funzionano con l'unità sorgente.



Disattivato \*\*



Disattivato \*\*



Disattivato \*\*



Accensione/spegnimento



Volume su

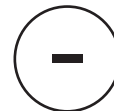

Volume giù

## Impostazione di 2 Outcast Junior per la riproduzione con un trasmettitore

È possibile impostare la riproduzione di 2 Outcast Junior con un trasmettitore. Sono disponibili due configurazioni:

1. Ogni unità funge da unità stereo individuale e su ognuna vengono riprodotti sia il canale destro che il canale sinistro
2. Ogni unità funge da singolo canale di una coppia stereo (sinistra o destra)

**Nota:** questa funzione è disponibile solo se si utilizza un trasmettitore wireless. Non può essere utilizzata se la riproduzione avviene per mezzo del connettore di ingresso ausiliario.

### Ogni unità come unità stereo individuale

Per eseguire la riproduzione simultanea su due Outcast Junior, ognuno come unità stereo individuale, selezionare lo stesso canale su entrambi gli Outcast Junior. Seguire la procedura descritta in "Riproduzione wireless da un trasmettitore Soundcast".

### Ogni unità come canale di una coppia stereo

Per eseguire la riproduzione con due Outcast Junior, ognuno dei quali funge da singolo canale di una coppia stereo, eseguire la seguente configurazione: impostare ogni unità sullo stesso canale del trasmettitore. Seguire la stessa procedura descritta in "Riproduzione wireless da un trasmettitore Soundcast".

Per configurare un'unità come diffusore sinistro, premere il tasto di accensione per accendere l'unità. Dopo l'accensione dell'indicatore blu di collegamento, tenere premuti immediatamente i tasti "+", "-" e "Brano precedente". L'indicatore si accenderà in verde. Quindi, rilasciare i tasti. L'unità è configurata come diffusore sinistro.



Per configurare un'unità come diffusore destro, premere il tasto di accensione per accendere l'unità. Dopo l'accensione dell'indicatore blu di collegamento, tenere premuti immediatamente i tasti "+", "-" e "Brano successivo". L'indicatore si accenderà in verde. Quindi, rilasciare i tasti. L'unità è configurata come diffusore destro.



Per riportare un'unità al funzionamento come unità stereo, premere il tasto di accensione per accendere l'unità. Dopo l'accensione dell'indicatore blu di collegamento, tenere premuti immediatamente i tasti "+", "-" e "Riproduzione/Pausa". L'indicatore si accenderà in verde. Quindi, rilasciare i tasti. L'unità è configurata come unità stereo.

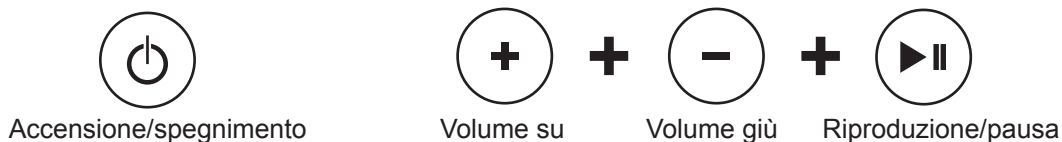

Nota: la modalità di variazione della configurazione funziona solo per 15 secondi dopo l'accensione dell'unità. Dopo 15 secondi, sarà necessario spegnere e riaccendere l'unità per riattivare la modalità di variazione della configurazione. Dopo aver configurato l'unità come canale sinistro, destro o stereo, allo spegnimento viene memorizzata l'ultima impostazione. In questo modo, alla prossima accensione non sarà necessario ripetere la procedura, a meno che non si desideri cambiare la configurazione rispetto all'ultima impostazione.

**Per la garanzia, contattare il rivenditore SoundCast più vicino o:**

SoundCast Systems Europe  
Ter Heideleen 50A  
B-3200 Aarschot  
Belgio

[info@soundcast.eu](mailto:info@soundcast.eu)  
[www.soundcastsystems.com](http://www.soundcastsystems.com)

*Mac e iPod sono marchi di Apple Computers, Inc. registrati negli Stati Uniti e in altri paesi.*